



Criado por **Alessandra Z. Goulart**
Aprovado por **Marlos Kato**
Envie sugestões: technews@romaco.com.br

Maximização da Vida Útil de Rolamentos em Motores Elétricos

O que pode gerar falha prematura em rolamentos utilizados em motores elétricos?

Estatística gerada pela Engenharia de Aplicação e Pós-Vendas da Romação Rolamentos, mostra que uma das principais causas de falhas prematuras é a deficiência no dimensional de eixo e alojamento.

Falhas prematuras em rolamentos



(Fonte: Romação Rolamentos)

Ao efetuar a troca de rolamentos em um motor elétrico é fundamental verificar em que condições se encontram o eixo e o alojamento (tampa). As medições devem ser feitas com precisão através do uso de micrômetros. É com grande frequência que falhas crônicas de rolamentos em motores elétricos estão ligadas a eixos e tampas com desgaste.

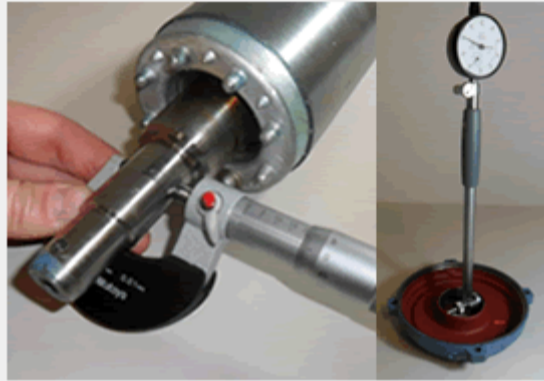

A maioria dos fabricantes de motores elétricos disponibiliza uma tabela, onde podem ser consultadas as tolerâncias para assentos de rolamentos em eixos e tampas.

Outro fator a ser observado é a incidência de cargas axiais, que normalmente acontecem devido a discordâncias nas distâncias entre o assento do anel interno no eixo e o assento do anel externo no alojamento. Deve-se, portanto verificar essas medidas.

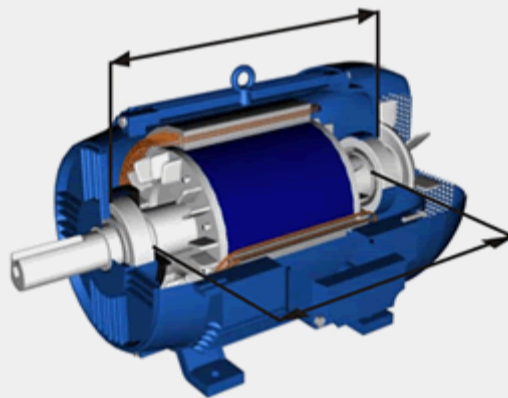

Abaixo, segue fluxograma das consequências geradas pela deficiência nos ajustes ou pela presença de cargas axiais.

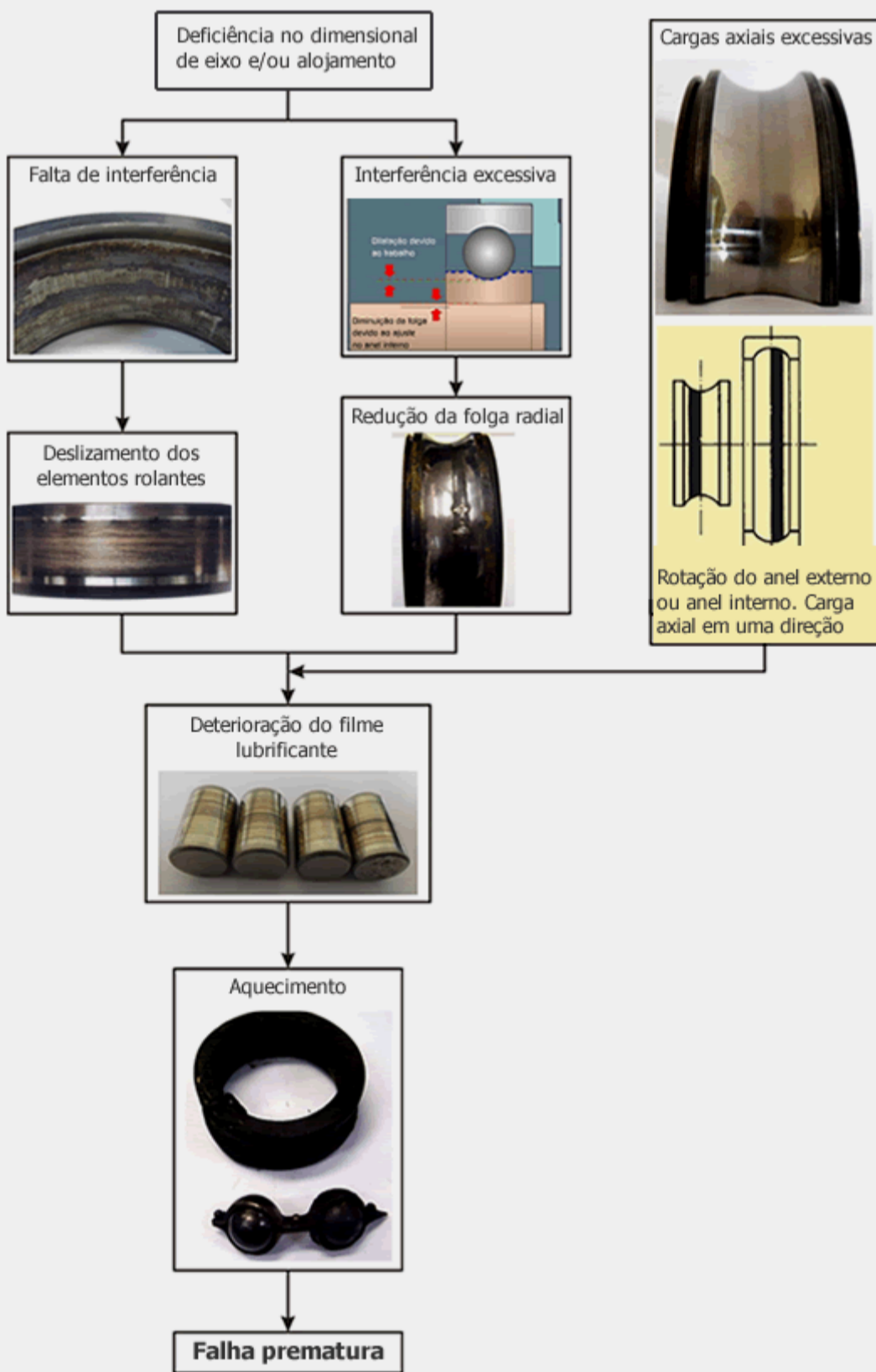

Confira nossa linha de produtos:



Rolamentos - Retentores - Mancais e Buchas - Guias Lineares e Fusos de Esferas - Terminais de Rótula